

ПРОЄКТ

МІНІСТЕРСТВО ОСВІТИ І НАУКИ УКРАЇНИ

Національний авіаційний університет



ОСВІТНЬО-ПРОФЕСІЙНА ПРОГРАМА

«Психологія»

Першого (бакалаврського) рівня вищої освіти
за спеціальністю 053 «Психологія»
галузі знань 05 «Соціальні та поведінкові науки»

СМЯ НАУ ОПП 12.01.11 – 04 – 2021

Освітньо-професійна програма
Затверджена Вченою радою Університету
протокол № _____ від _____ 2021 р.

Вводиться в дію наказом ректора
Ректор НАУ

_____/_____
Наказ № _____ від _____ 2021р.

КИЇВ

	<p align="center">Система менеджменту якості ОСВІТНЬО-ПРОФЕСІЙНА ПРОГРАМА “ПСИХОЛОГІЯ” Спеціальність 053 “Психологія” перший (бакалаврський) рівень вищої освіти</p>	Шифр документа	СМЯ НАУ ОПП 12.01.11 – 04 - 2021
		стор. 2 з 19	

Стандарт вищої освіти України: перший (бакалаврський) рівень, галузь знань 05 Соціальні та поведінкові науки, спеціальність 053 Психологія
 Стандарт вищої освіти затверджено і введено в дію наказом Міністерства освіти і науки України від 24.04.2019 р. № 565

ЛИСТ ПОГОДЖЕННЯ **освітньо-професійної програми**

ПОГОДЖЕНО

Радою з якості університету
 протокол № _____
 від " _____ " _____ 2021 р
 Голова Ради з якості НАУ

ПОГОДЖЕНО

Кафедрою авіаційної психології
 протокол засідання № _____
 від " _____ " _____ 2021 р
 Завідувач кафедри авіаційної психології
 _____ Помиткіна Л.В.

ПОГОДЖЕНО

Вченою радою Факультету лінгвістики та соціальних комунікацій НАУ

протокол № _____

від " _____ " _____ 2021 р

Голова Вченої ради Факультету лінгвістики та соціальних комунікацій НАУ

_____ Ладогубець Н.В.

ПОГОДЖЕНО

Студентською радою Факультету лінгвістики та соціальної комунікації
 протокол № _____
 від « _____ » _____ 2021 р.

Голова Студентської ради факультету _____ Шевченко І.

	<p align="center">Система менеджменту якості ОСВІТНЬО-ПРОФЕСІЙНА ПРОГРАМА “ПСИХОЛОГІЯ”</p> <p align="center">Спеціальність 053 “Психологія” перший (бакалаврський) рівень вищої освіти</p>	Шифр документа	СМЯ НАУ ОПП 12.01.11 – 04 - 2021
		стор. 3 з 19	

ПЕРЕДМОВА

Розроблено робочою групою освітньо-професійної програми (спеціальності 053 “Психологія”, рік вступу – 2021-й та наступні до нової редакції освітньої програми) у складі:

ГАРАНТ ОСВІТНЬОЇ ПРОГРАМИ:

ПОДКОПАЄВА ЮЛІЯ - к.психол.н., доцент, доцента кафедри авіаційної психології
ВАЛЕРІЇВНА

підпис гаранта

ЧЛЕНИ РОБОЧОЇ ГРУПИ:

ПОМИТКІНА ЛЮБОВ - д.психол.н., професор, завідувач кафедри авіаційної психології
ВІТАЛІЇВНА

підпис члена робочої групи

ГРЧУК ОЛЕСЯ - ст.викладач кафедри авіаційної психології
ВАСИЛІВНА

ЗДОБУВАЧ ВИЩОЇ ОСВІТИ:

ЗАКРЕВСЬКА АННА студентка 4 курсу

ЗОВНІШНІЙ СТЕЙКХОЛДЕР:

ФЕДОРЕЦЬ АНТОНІНА

Керівник “Курсів
іноземних мов для дітей
та дорослих ChinaHILL
CLUB”

підпис стейкхолдера

Рецензії, відгуки зовнішніх стейкхолдерів (додаються).

Рівень документа – 3б

Плановий термін між ревізіями – 1 рік

Контрольний примірник

	<p align="center">Система менеджменту якості ОСВІТНЬО-ПРОФЕСІЙНА ПРОГРАМА “ПСИХОЛОГІЯ” Спеціальність 053 “Психологія” перший (бакалаврський) рівень вищої освіти</p>	Шифр документа	СМЯ НАУ ОПП 12.01.11 – 04 - 2021
		стор. 4 з 19	

1. Профіль освітньо-професійної програми

Розділ 1. Загальна інформація		
1.1.	Повна назва навчального закладу та структурного підрозділу	Національний авіаційний університет Факультет лінгвістики та соціальних комунікацій, Кафедра авіаційної психології
1.2.	Ступінь вищої освіти та назва кваліфікації мовою оригіналу	Освітній ступінь «Бакалавр» Освітня кваліфікація: Бакалавр з психології
1.3.	Офіційна назва освітньо-професійної програми	Психологія
1.4.	Тип диплому та обсяг освітньо-професійної програми	Диплом бакалавра, одиничний, 240 кредитів ЄКТС термін навчання 3 роки 10 місяців навчання (денна форма навчання), 4 роки 6 місяців навчання (заочна форма навчання)
1.5.	Акредитаційна інституція	Рішення Акредитаційна комісія МОН України від 26 квітня 2017р. протокол № 125 сертифікат серія НД-ІІ № 1185106 від 29.05.17р. (акредитація спеціальності)
1.6	Період акредитації	До 1 липня 2027 року
1.7	Цикл/рівень	6 рівень Національної рамки кваліфікацій України (НРК України), перший цикл Європейського простору вищої освіти (FQ-EHEA), 6 рівень Європейської рамки кваліфікацій для навчання впродовж життя (EQF-LLL).
1.8.	Передумови	Вступ на навчання на освітньо-професійну програму обсягом 240 кредитів ЄКТС здійснюється на базі повної загальної середньої освіти
1.9	Форми навчання	Інституційна з елементами дистанційної: очна, заочна
1.10	Мова(и) викладання	Українська
1.11.	Інтернет-адреса постійного розміщення опису освітньо-професійної програми	http://nau.edu.ua
Розділ 2. Ціль освітньо-професійної програми		
2.1.	Ціль освітньо-професійної програми – здійснити теоретичну та практичну підготовку висококваліфікованих психологів. Забезпечити формування компетентностей необхідних для реалізації на високому рівні різних напрямів професійної діяльності та бути конкурентоздатними на сучасному ринку праці.	

	<p align="center">Система менеджменту якості ОСВІТНЬО-ПРОФЕСІЙНА ПРОГРАМА “ПСИХОЛОГІЯ”</p> <p align="center">Спеціальність 053 “Психологія” перший (бакалаврський) рівень вищої освіти</p>	Шифр документа	СМЯ НАУ ОПП 12.01.11 – 04 - 2021
		стор. 5 з 19	

ОП «Психологія бізнесу» відповідає місії НАУ, у якій наголошується, щодо внеску НАУ у розвиток суспільства на національному та міжнародному рівнях через генерацію нових знань та інноваційних ідей на основі інтеграції та інтернаціоналізації освіти, досліджень і практики, так і надання високоякісних освітніх та науково-дослідних послуг.

Розділ 3. Характеристика освітньо-професійної програми

3.1.	Предметна область (об’єкт діяльності, теоретичний зміст)	<p><i>Об’єкт діяльності:</i> психічні явища, їх виникнення, функціонування та розвиток, моделі поведінки, діяльність, вчинки в умовах ризиків; вивчення психофізіологічні процеси та механізми.</p> <p><i>Теоретичний зміст предметної області:</i> система психологічних знань у сфері психології бізнесу. базових категорій, закономірностей, механізмів, методологічних підходів, пояснювальних принципів, науково-прикладних завдань</p>
3.2.	Орієнтація освітньо-професійної програми	<p>Програма має академічну (з поєднанням прикладної) орієнтацію.</p> <p>Освітньо-професійна програма базується на загальновідомих напрацюваннях у галузі психології, результатах наукових досліджень, інноваційних підходах в освітній галузі, які дозволяють випускникам володіти необхідними компетентностями, знаннями та навичками для професійної самореалізації.</p>
3.3.	Основний фокус освітньо-професійної програми та спеціалізації	<p>Загальна вища освіта з галузі знань: 05 «Соціальні та поведінкові науки», спеціальність: 053«Психологія».</p> <p>Ключові слова: особистість, соціальна адаптація, професійний ресурс, психологічний супровід професійної діяльності, психотерапія, тренінгові технології, психологія кризових ситуацій</p>
3.4.	Особливості освітньо-професійної програми	<p>Освітньо-професійна програма передбачає вивчення компонент, спрямованих на отримання знань теоретичного та практичного змісту, що забезпечують професійну реалізацію у галузі психології.</p>

Розділ 4. Придатність випускників до працевлаштування та подальшого навчання

	<p align="center">Система менеджменту якості ОСВІТНЬО-ПРОФЕСІЙНА ПРОГРАМА “ПСИХОЛОГІЯ”</p> <p align="center">Спеціальність 053 “Психологія” перший (бакалаврський) рівень вищої освіти</p>	Шифр документа	СМЯ НАУ ОПП 12.01.11 – 04 - 2021
		стор. 6 з 19	

4.1	Придатність до працевлаштування	Випускники отримують можливість працевлаштування в організаціях (підприємствах, установах) на посадах визначених чинною редакцією Національного класифікатора України: Класифікатор професій (ДК 003:2010) в межах відповідної спеціальності психолог, фахівець з профорієнтації, фахівець з найму персоналу.
4.2.	Подальше навчання	Можливість продовження навчання за програмами другого циклу вищої освіти (НРК України - 7 рівень, FQ-EHEA - другий цикл, EQF LLL - 7 рівень). Набуття додаткових кваліфікацій в системі освіти дорослих.
Розділ 5. Викладання та оцінювання		
5.1.	Викладання та навчання (методи, методики, технології, інструменти та обладнання)	Студентсько-центроване навчання, лекції, практичні та лабораторні заняття, самостійна робота, консультації, захист курсових робіт, проходження практик, атестаційний екзамен, підготовка кваліфікаційної роботи <i>Методи, методики, технології:</i> методи теоретичного та емпіричного дослідження, валідні, стандартизовані психодіагностичні методики, методи аналізу даних, технології психологічної допомоги. <i>Інструменти та обладнання:</i> комп'ютерна техніка, сучасні інформаційні та комунікаційні технології.
	Оцінювання	Екзамени, звіти з практик, курсові роботи, презентації, поточний контроль, атестаційний екзамен, кваліфікаційна робота
Розділ 6. Програмні компетентності		
6.1.	Інтегральні компетентності (ІК)	(ІК1). Здатність розв'язувати складні спеціалізовані задачі та практичні проблеми у сфері психології, що передбачають застосування основних психологічних теорій та методів та характеризуються комплексністю і невизначеністю умов.

	<p align="center">Система менеджменту якості ОСВІТНЬО-ПРОФЕСІЙНА ПРОГРАМА “ПСИХОЛОГІЯ”</p> <p align="center">Спеціальність 053 “Психологія” перший (бакалаврський) рівень вищої освіти</p>	Шифр документа	СМЯ НАУ ОПП 12.01.11 – 04 - 2021
		стор. 7 з 19	

6.2.	Загальні компетентності (ЗК)	<p>ЗК1.Здатність використовувати державну мову в усіх сферах суспільного життя зокрема у професійному спілкування.</p> <p>ЗК 2.Здатність застосовувати знання у практичних ситуаціях .</p> <p>ЗК3.Знання та розуміння предметної області та розуміння професійної діяльності психолога в звичайних та особливих умовах..</p> <p>ЗК 4.Навички використання інформаційних і комунікаційних технологій у галузі психології.</p> <p>ЗК 5.Здатність вчитися і оволодівати сучасними знаннями.</p> <p>ЗК 6.Здатність бути критичним і самокритичним.</p> <p>ЗК 7.Здатність приймати обґрунтовані рішення.</p> <p>ЗК 8.Здатність генерувати нові ідеї (креативність).</p> <p>ЗК 9.Навички міжособистісної взаємодії.</p> <p>ЗК 10.Здатність працювати в команді.</p> <p>ЗК 11.Здатність реалізувати свої права і обов’язки як члена суспільства, усвідомлювати цінності громадянського (вільного демократичного) суспільства та необхідність його сталого розвитку, верховенства права, прав і свобод людини і громадянина в Україні.</p> <p>ЗК 12.Здатність зберігати та примножувати моральні, культурні, наукові цінності і досягнення суспільства на основі розуміння історії та закономірностей розвитку предметної області, її місця у загальній системі знань про природу і суспільство та у розвитку суспільства, техніки і технологій, використовувати різні види та форми рухової активності для активного відпочинку та ведення здорового способу життя.</p>
6.3	Фахові компетентності (ФК)	<p>ФК1.Здатність оперувати категоріально- понятійним апаратом психології.</p> <p>ФК2. Здатність до ретроспективного аналізу вітчизняного та зарубіжного досвіду розуміння природи виникнення , функціонування та розвитку психічних явищ.</p> <p>ФК3. Здатність до розуміння природи поведінки, діяльності та вчинків в звичайних та особливих умовах.</p> <p>ФК4. Здатність самостійно збирати та критично опрацьовувати, аналізувати та</p>



Система менеджменту якості
ОСВІТНЬО-ПРОФЕСІЙНА ПРОГРАМА
“ПСИХОЛОГІЯ”

Спеціальність 053 “Психологія”
перший (бакалаврський) рівень вищої освіти

Шифр
документа

СМЯ НАУ ОПП
12.01.11 – 04 - 2021

стор. 8 з 19

		<p>узагальнювати психологічну інформацію з різних джерел.</p> <p>ФК5.Здатність використовувати валідний і надійний психодіагностичний інструментарій.</p> <p>ФК 6. Здатність самостійно планувати, організовувати та здійснювати психологічне дослідження.</p> <p>ФК7. Здатність аналізувати та систематизувати одержані результати, формулювати аргументовані висновки та рекомендації</p> <p>ФК8. Здатність організовувати та надавати психологічну допомогу (індивідуальну та групову)</p> <p>ФК 9. Здатність здійснювати просвітницьку та психопрофілактичну діяльність відповідно до запиту.</p> <p>ФК 10.Здатність дотримуватися норм професійної етики.</p> <p>ФК 11. Здатність до особистісного та професійного самовдосконалення, навчання та саморозвитку.</p> <p>Додаткові компетентності:</p> <p>1.Здатність до фахового спілкування з непрофесіоналами у галузі.</p>
Розділ 7. Програмні результати навчання		
7.1.	Програмні результати навчання (ПРН)	<p>ПРН1. Аналізувати та пояснювати психічні явища, ідентифікувати психологічні проблеми та пропонувати шляхи їх розв’язання.</p> <p>ПРН2. Розуміти закономірності та особливості розвитку і функціонування психічних явищ в контексті професійних завдань в галузі психології та професійної діяльності, яка здійснюється в особливих умовах.</p> <p>ПРН3.Здійснювати пошук інформації з різних джерел, у т.ч. з використанням інформаційно-комунікаційних технологій, для вирішення професійних завдань.</p> <p>ПРН4. Обґрунтовувати власну позицію, робити самостійні висновки за результатами власних досліджень і аналізу літературних джерел.</p> <p>ПРН5. Обирати та застосовувати валідний і надійний психодіагностичний інструментарій (тести, опитувальники, проектні методики тощо) психологічного дослідження та технологій психологічної допомоги.</p>



Система менеджменту якості
ОСВІТНЬО-ПРОФЕСІЙНА ПРОГРАМА
“ПСИХОЛОГІЯ”

Спеціальність 053 “Психологія”
перший (бакалаврський) рівень вищої освіти

Шифр
документа

СМЯ НАУ ОПП
12.01.11 – 04 - 2021

стор. 9 з 19

ПРН 6.Формулювати мету, завдання дослідження, володіти навичками збору первинного матеріалу, дотримуватися процедури дослідження.

ПРН7. Рефлексувати та критично оцінювати достовірність одержаних результатів психологічного дослідження, формулювати аргументовані висновки.

ПРН8 Презентувати результати власних досліджень усно/ письмово для фахівців і нефахівців у сфері психології

ПРН9. Пропонувати власні способи вирішення психологічних задач і проблем у процесі професійної діяльності, приймати та аргументувати власні рішення щодо їх розв’язання.

ПРН10. Формулювати думку логічно, доступно, дискутувати, обстоювати власну позицію, модифікувати висловлювання відповідно до культурних особливостей співрозмовника

ПРН 11. Складати та реалізовувати план консультативного процесу з урахуванням специфіки запиту та індивідуальних особливостей клієнта, забезпечувати ефективність власних дій.

ПРН 12.Складати та реалізовувати програму психопрофілактичних та просвітницьких дій, заходів психологічної допомоги у формі лекцій, бесід, круглих столів, ігор, тренінгів, тощо, відповідно до вимог замовника.

ПРН13. Взаємодіяти, вступати у комунікацію, бути зрозумілим, толерантно ставитися до осіб, що мають інші культуральні чи гендерно-вікові відмінності.

ПРН14. Ефективно виконувати різні ролі у команді у процесі вирішення фахових завдань, у тому числі демонструвати лідерські якості.

ПРН 15.Відповідально ставитися до професійного самовдосконалення, навчання та саморозвитку.

ПРН 16. Знати, розуміти та дотримуватися етичних принципів професійної діяльності психолога.

ПРН 17. Демонструвати соціально відповідальну та свідому поведінку, слідувати гуманістичним та демократичним цінностям у професійній та громадській діяльності.

	<p align="center">Система менеджменту якості ОСВІТНЬО-ПРОФЕСІЙНА ПРОГРАМА “ПСИХОЛОГІЯ” Спеціальність 053 “Психологія” перший (бакалаврський) рівень вищої освіти</p>	Шифр документа	СМЯ НАУ ОПП 12.01.11 – 04 - 2021
		стор. 10 з 19	

		ПРН18.Вживати ефективних заходів щодо збереження здоров'я (власного й оточення) та за потреби визначати зміст запиту до супервізії. Додаткові компетентності: 1. Оцінювати і підтримувати якість роботи.
Розділ 8. Ресурсне забезпечення реалізації програми		
8.1.	Кадрове забезпечення	Науково-педагогічні працівники, які залучені до реалізації освітньої складової ОПП, відповідно до ліцензійних вимог мають науковий ступінь та/або вчене звання, є провідними фахівцями у відповідній галузі, а також мають необхідний стаж наукової та педагогічної роботи.
8.2.	Матеріально-технічне забезпечення	Якісне викладання компонентів ОПП забезпечується з використанням мультимедійного обладнання, комп'ютерної техніки. В наявності навчальні аудиторії, спеціалізований кабінет (ауд. 1203) забезпечений мультимедійним обладнанням.
8.3.	Інформаційне та навчально-методичне	Через електронний репозитарій НАУ забезпечено доступ студентів до електронних версій навчально-методичних матеріалів, силабусів, методичних рекомендацій, тощо. Забезпечено доступ студентів до мережі Інтернет. У бібліотеці НАУ є фахові журнали, підручники, посібники.
Розділ 9. Академічна мобільність		
9.1.	Національна кредитна мобільність	На основі двосторонніх договорів між НАУ та інших навчальними закладами України
9.2.	Міжнародна кредитна мобільність	У рамках програми ЄС Еразмус+ на основі двосторонніх договорів між Національним авіаційним університетом та навчальними закладами країн-партнерів.
9.3	Навчання іноземних здобувачів вищої освіти	Створені умови для забезпечення якісної підготовки іноземних здобувачів вищої освіти

	Система менеджменту якості ОСВІТНЬО-ПРОФЕСІЙНА ПРОГРАМА “ПСИХОЛОГІЯ” Спеціальність 053 “Психологія” перший (бакалаврський) рівень вищої освіти	Шифр документа	СМЯ НАУ ОПП 12.01.11 – 04 - 2021
		стор. 11 з 19	

2. Перелік компонент освітньо-професійної (наукової) програми та їх логічна послідовність

2.1. Перелік компонент ОПП

Код н/д	Компоненти освітньо-професійної (наукової) програми (навчальні дисципліни, курсові проекти (роботи), практики, кваліфікаційна робота)	Кількість кредитів	Форма підсумкового контролю	Семестр
1	2	3	4	5
Обов'язкові компоненти				
ОК 1.	Історія української державності та культури	3,0	екзамен	1
ОК 2.	Ділова українська мова	3,0	екзамен	2
ОК 3.	Фахова іноземна мова	4,5	диференційований залік, екзамен	1
				2
ОК 4	Філософія	4,0	екзамен	4
ОК 5	Фізичне виховання та самовдосконалення	3,0	диференційований залік	2
ОК6	Вступ до спеціальності	6,0	екзамен	1
ОК 7	Анатомія та еволюція нервової системи	3,5	диференційований залік	1
ОК 8	Основи біології та генетики людини	6,0	екзамен	1
ОК 9	Психологія особистісного життєпроекування	3,5	диференційований залік	1
ОК 10	Загальна психологія	19,0	диференційований залік, екзамен	1,4
				2,3
ОК 11	Практикум з загальної психології	10,5	диференційований залік, екзамен	2
				3
ОК 12	Вікова фізіологія і валеологія	4,5	диференційований залік	2
ОК 13	Зоопсихологія та порівняльна психологія	4,5	диференційований залік	2
ОК 14	Експериментальна психологія	3,0	екзамен	3
ОК15	Курсова робота з дисципліни Експериментальна психологія	1,0	захист	3
ОК 16	Диференційна психологія	5,5	екзамен	4
ОК 17	Вікова психологія	4,5	екзамен	4
ОК 18	Математичні методи в психології	4,5	диференційований залік	4
ОК 19	Сучасні напрями світової психології	3,5	диференційований залік	5
ОК 20	Психодіагностика	5,0	екзамен	5
ОК 21	Курсова робота з дисципліни Психодіагностика	1,0	захист	5
ОК22	Соціальна психологія	5,0	екзамен	6



**Система менеджменту якості
ОСВІТНЬО-ПРОФЕСІЙНА ПРОГРАМА
“ПСИХОЛОГІЯ”**
Спеціальність 053 “Психологія”
перший (бакалаврський) рівень вищої освіти

Шифр
документа

**СМЯ НАУ ОПП
12.01.11 – 04 - 2021**

стор. 12 з 19

ОК 23	Курсова робота з дисципліни Соціальної психології	1,0	захист	6
ОК 24	Основи психологічного консультування	4,5	диференційован ний залік	6
ОК 25	Патопсихологія	3,5	диференційован ний залік	6
ОК 26	Практикум з групової психокорекції	5,0	екзамен	7
ОК 27	Курсова робота з дисципліни Практикум з групової психокорекції	1,0	захист	7
ОК 28	Основи психотерапії та постстрессова реабілітація	5,5	диференційован ний залік	8
ОК 29	Психофізіологія	3,5	диференційован ний залік	3
ОК 30	Психологія сім'ї	4,0	екзамен	5
ОК 31	Психологія праці та відпочинку	4,5	екзамен	5
ОК 32	Теорія і практика психотренінгу	3,5	екзамен	6
ОК 33	Клінічна психологія	3,5	диференційован ний залік	7
ОК 34	Інженерна та авіаційна психологія	4,5	екзамен	7
ОК 35	Психологічні технології роботи з персоналом	4,0	екзамен	7
ОК 36	Психологія управління	4,5	екзамен	8
ОК 37	Методика проведення психологічної експертизи в різних галузях психології	4,5	екзамен	8
ОК 38	Фахова ознайомлювальна практика	3,0	диференційован ний залік	2
ОК 39	Психологічна практика	4,5	диференційован ний залік	6
ОК 40	Атестаційний екзамен	1,5	екзамен	
ОК 41	Кваліфікаційна робота	6,0	захист	
Загальний обсяг обов'язкових компонент:		180,0 кредитів		
Вибіркові компоненти				
ВК 1.		4,0	диференційован ний залік	3
ВК 2.		4,0	диференційован ний залік	3
ВК ...				
ВК 15				
Загальний обсяг вибірових компонент		60 кредитів		
Загальний обсяг освітньо-професійної (наукової)		240 кредитів		

2.2. Структурно-логічна схема освітньо-професійної програми

Відображення структурно-логічної схеми освітньо-професійної програми надано у короткому описі логічної послідовності вивчення компонент освітньо-професійної програми .

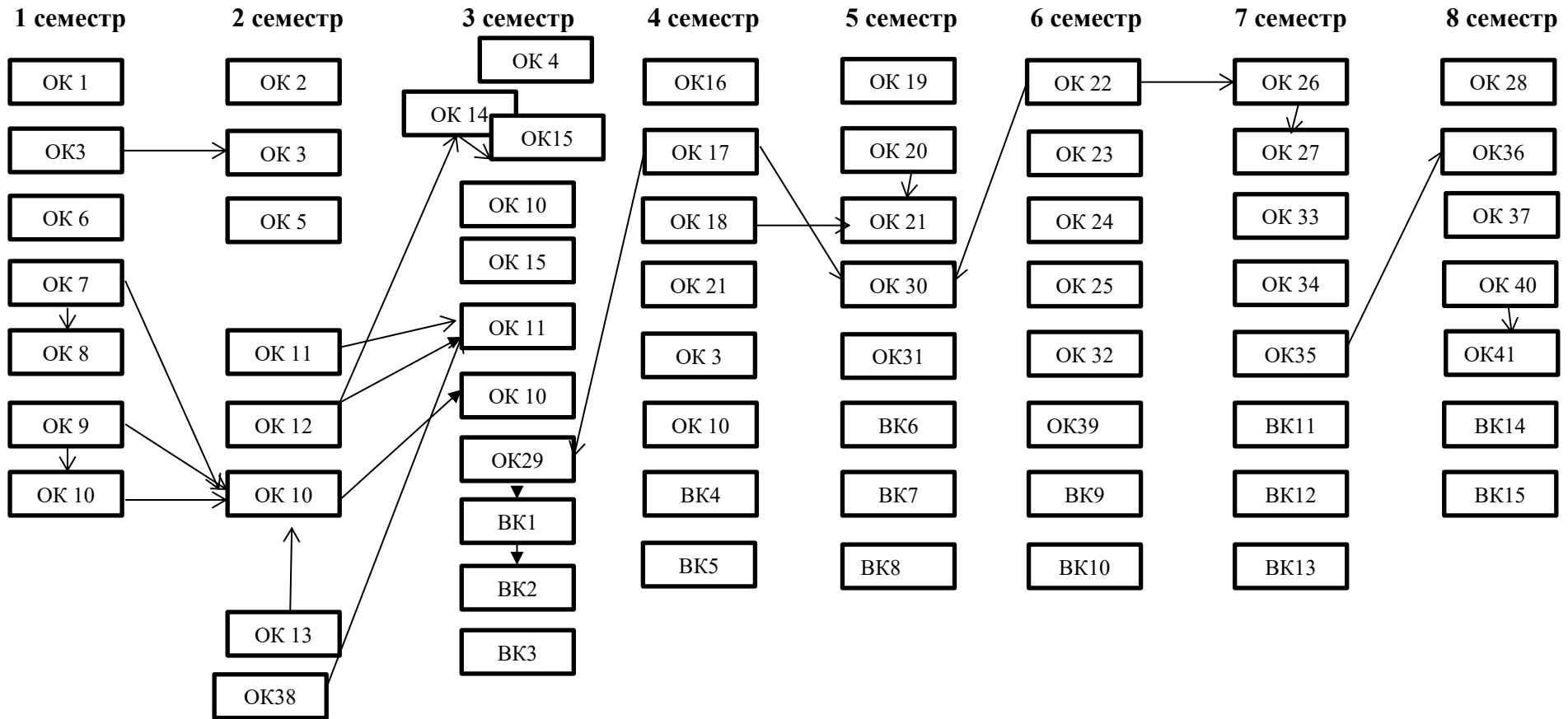

3. Форма атестації здобувачів вищої освіти

Форми атестації здобувачів вищої освіти	Атестація здійснюється у формі: публічного захисту кваліфікаційної роботи та атестаційного екзамену.
Вимоги до кваліфікаційної роботи	Кваліфікаційна робота має передбачати розв'язання складної спеціалізованої задачі або практичної проблеми у сфері психології бізнесу, що передбачає застосування основних психологічних теорій та методів та характеризуються комплексністю та невизначеністю умов. Кваліфікаційна робота не повинна містити академічного плагіату, фабрикації, фальсифікації. Кваліфікаційна робота має бути оприлюднена у репозитарії закладу вищої освіти. Оприлюднення кваліфікаційних робіт, що містять інформацію з обмеженим доступом, здійснювати відповідно до вимог законодавства.
Вимоги до атестаційного екзамену	Іспит за спеціальністю повинен перевіряти досягнення результатів навчання, визначених Стандартом вищої освіти та освітньою програмою.

